

Salat- und Gemüse- waschvollautomaten

SWA Reihe

Schonend.
Gründlich.
Kraftvoll.

■ Waschleistung bis 200 kg/h

- Gastronomie
- Catering
- Kantinen
- Mensen
- Großküchen
- Industrie



Das Wichtigste in Kürze

- Maschinen komplett aus Edelstahl
- Reinigen mit patentiertem Wasserwalzensystem oder mit Drehspültechnik
- Schonendes, sehr sauberes Waschen und Schleudern in einem Arbeitsgang
- Gründlicher Nachsprühprozess für Restverunreinigungen
- Ständiges Regenerieren bzw. Zuführen des Frischwassers
- Effiziente Feinstsiebfilter gegen Schwebeteilchen
- Vollautomatische Waschprozesse mit variablen Programmen
- Herausragende ökologische und ökonomische Eigenschaften
- Drei fest programmierte und sieben variabel programmierbare Funktionen



Drei Typen, ein System

Die SWA 60
für den kleinen Durchsatz
bis 65 kg/h



Salat- und Gemüsewaschvollautomaten der SWA Reihe

Mit den Maschinen der SWA Familie hat AlexanderSolia eine Reihe hochwertiger Salat- und Gemüsewaschvollautomaten entwickelt. Der innovative voll automatische Waschprozess garantiert bei variablen Programmen eine vielseitige und schonende Behandlung des Waschgutes wie Salaten, Gemüse oder auch Obst.

Gemüse- oder Obstarten werden während des Reinigungsprozesses durch das Prinzip der „Wasserwalze“ besonders geschont.

Durch die permanente Umwälzung des Waschwassers, mit Hilfe eines ausgeklügelten Düsensystems, bleibt das Waschgut ständig unter Wasser.

Das patentierte Waschsystem der Wasserwalze garantiert äußerst sauberes Waschen und Schleudern in einem Arbeitsgang. Nach abpumpen des Waschwassers wird das vorgereinigte Waschgut in einem Nachsprühvorgang zusätzlich von Restverunreinigungen getrennt.

Besonders schonend werden anschließend die gewaschenen Produkte geschleudert.

Funktionale Details



Programmierfeld
mit Folientastatur



Patentiertes Wasserwalzensystem

Trotz dem patentierten ressourcensparenden Wasserwalzensystems mit Wassertank, passt die SWA 60 nahezu in jede Nische.

Daten und Fakten

	SWA 60
Stromart	230 V/50 Hz
Anschlusswert (kW)	1,2
Wasseranschlusschlauch	1/2"-Schlauch
Arbeits- und Waschleistung, Blattgemüse (kg/h)	30 - 65
Arbeits- und Waschleistung, schweres Gemüse und Obst (kg/h)	90 - 185
Vorratsbehälter, Füllmenge (l)	64
Korbmaß (IRD x T)	370 x 220 mm
Minimaler Wasserverbrauch pro Waschgang (l)	ca. 5
Maße (mm), B x H x T	635 x 890 x 720
Nettogewicht (kg)	80

Die SWA 75.2
für den mittleren Durchsatz
bis 100 kg/h



Die SWA 100.1
für den großen Durchsatz
bis 200 kg/h



Platzsparend und nach ergonomischen Gesichtspunkten gestaltet, ist die SWA 75.2 durch ihre Einbaumöglichkeit in die Edelstahlprogramme gängiger Hersteller in jede Küchenzeile perfekt integrierbar; dies garantieren genormte Abmessungen. Die SWA 75.2 ist besonders geeignet für den Einsatz in Restaurant, Catering und Gastronomie.

Daten und Fakten

	SWA 75.2
Stromart	230 V/50 Hz
Anschlusswert (kW)	1,1
Wasseranschluss Schlauch	1/2"-Schlauch
Arbeits- und Waschleistung, Blattgemüse (kg/h)	50-100
Arbeits- und Waschleistung, schweres Gemüse und Obst (kg/h)	150-300
Vorratsbehälter, Füllmenge (l)	105
Korbmaß (RD x T)	370 x 290 mm
Minimaler Wasserverbrauch pro Waschgang (l)	5-6
Maße (mm), B x H x T	1000 x 850 x 700
Nettogewicht (kg)	120

Die SWA 100.1 ist der „große“ Salat- und Gemüsewaschvollautomat, mit 8-10 Litern Wasserverbrauch, von AlexanderSolia. Sie ist als freistehende Maschine besonders kraftvoll und prädestiniert für den Einsatz in Kantinen, Mensen, Großküchen und Industrie.

Daten und Fakten

	SWA 100.1
Stromart	30 V/50 Hz
Anschlusswert (kW)	1,5
Wasseranschluss Schlauch	3/4"-Schlauch
Arbeits- und Waschleistung, Blattgemüse (kg/h)	100-200
Arbeits- und Waschleistung, schweres Gemüse und Obst (kg/h)	250-400
Vorratsbehälter, Füllmenge (l)	330
Korbmaß (RD x T)	500 x 220 mm
Minimaler Wasserverbrauch pro Waschgang (l)	8-10
Maße (mm), B x H x T	1480 x 940 x 740
Nettogewicht (kg)	250

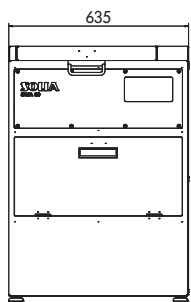

SWA 60

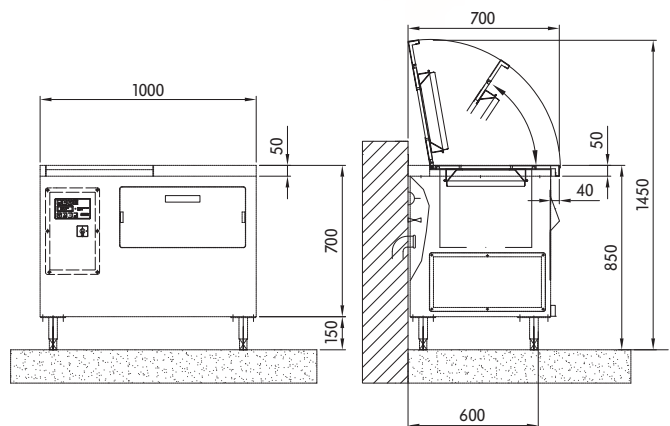
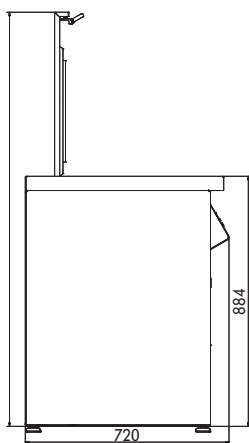

SWA 75.2

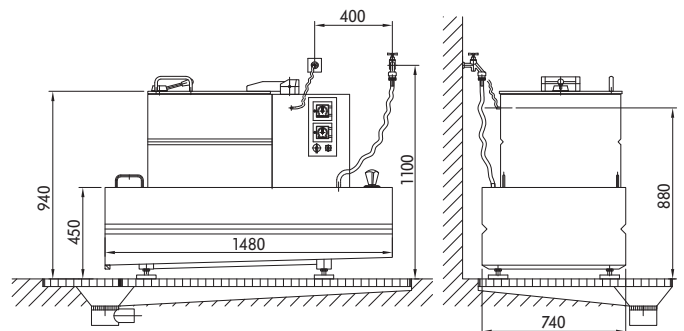

SWA 100.1

Die Bilder sind Prinzipdarstellungen und können von den tatsächlichen Ausführungen abweichen. Technische Änderungen vorbehalten. Weiteres Zubehör entnehmen Sie bitte unserer Preisliste.